

CAPOTA MARÍTIMA

Guia de montagem - Saveiro (até 97) SUMMER

INSTRUÇÕES DE USO

- É obrigatório o uso das travessas centrais para facilitar o escoamento de água da lona e evitar deformações pela pressão do vento em velocidade.

- Nunca ande com a lona solta na caçamba, mesmo que seja só uma parte da mesma. A força do vento irá danificá-la. Enrole a parte frontal e prenda-a com velcro.

- Lave a capota com sabão neutro. Produtos químicos e abrasivos ressecam a lona e diminuem a vida útil da capota.

- Estique a lona, primeiro na traseira e depois as laterais. Não amarre nada nos prisioneiros da capota e não deixe que a carga ultrapasse o limite da altura da caçamba. Tomar cuidado com objetos cortantes e pontiagudos.

1 - Retire os quatro parafusos que predem a grade na cabine

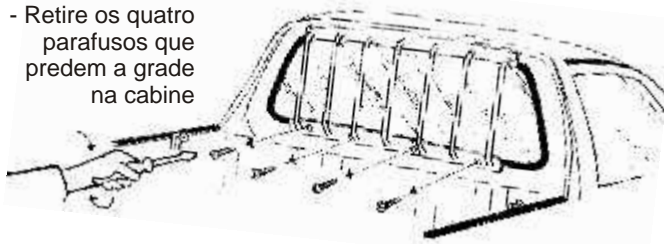

2 - Coloque a frente da lona entre a cabine e a grade de forma que os furos dos ferros embutidos na lona coincidam com as buchas da extremidade de fixação da grade original.

Extremidades

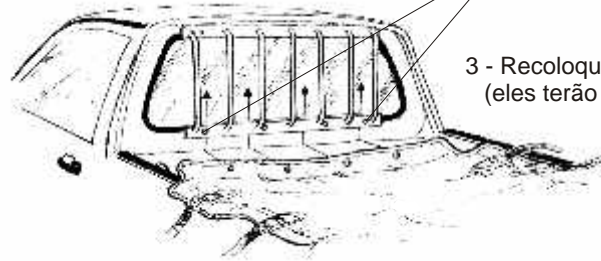

3 - Recoloque os quatro parafusos (eles terão que perfurar a lona)

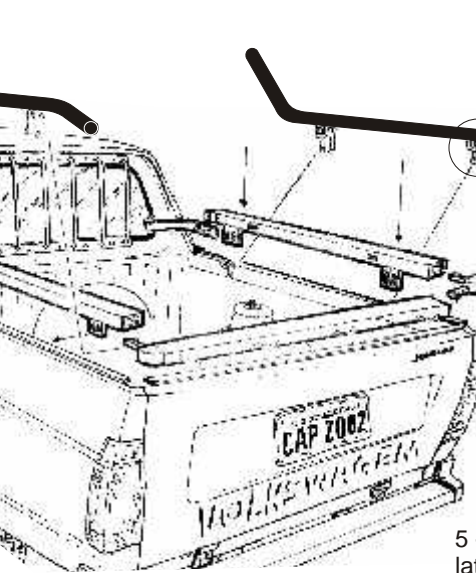

4 - Retire os quatro prendedores da parte interna da carroceria conforme a ilustração.

5 - Coloque as cantoneiras laterais sobre a borracha superior da borda da carroceria, de forma que os quatro furos coincidam. Na traseira prenda no parafuso original da tranca

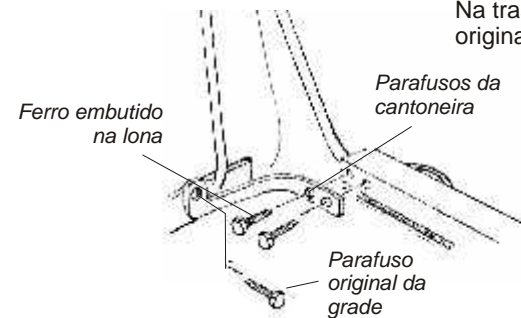

6 - Fixe os ferros dianteiros nos furos com porca das cantoneiras laterais pressionando a borracha de vedação contra a curva dos cantos inferiores da cabine, apertando bem os parafusos

Detalhe da barra central (quadro de ferro)

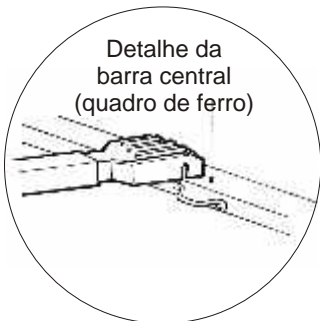

Detalhe do encaixe das cantoneiras do quadro

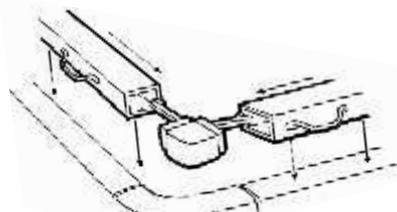

Quadro de ferro

Modelo Fivela - processo para fixar amarras em quadro de ferro

