

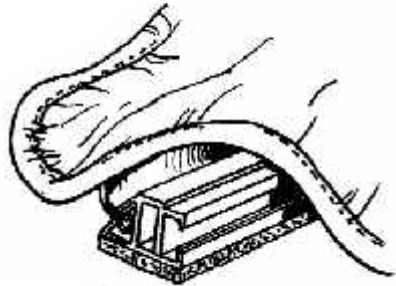

# CAPOTA MARÍTIMA

## Guia de montagem - Mitsubishi

1 - Encaixe a lona no perfil dianteiro conforme seu modelo



Detalhe do encaixe da frente da lona na barra dianteira (quadros de alumínio)



2 - Monte o quadro na caçamba. Encaixe as peças do quadro da capota (Barras laterais, trazeiras e cano do meio)

Detalhe da barra central (quadro de ferro)

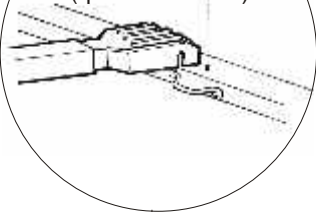

Detalhe do encaixe das cantoneiras do quadro

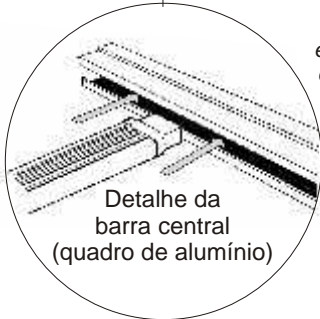

Detalhe da barra central (quadro de alumínio)

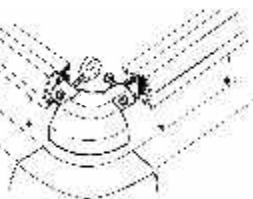

Quadros de alumínio

Modelo Presilha - Processo para fixar amarras em quadro de alumínio

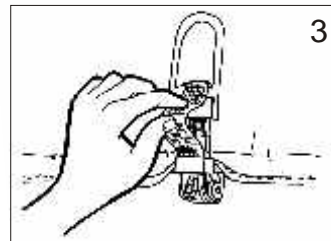
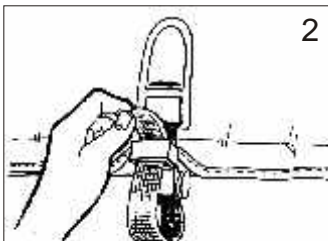
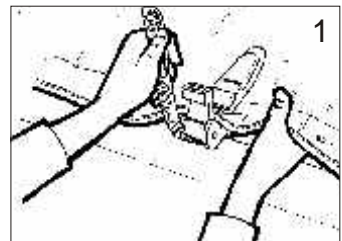

**IMPORTANTE** - Quando a caçamba tiver o Santo Antônio original fixo, pressione o quadro para frente da caçamba para obter vedação.

3 - Prenda os fixadores da armação no perfil da carroceria

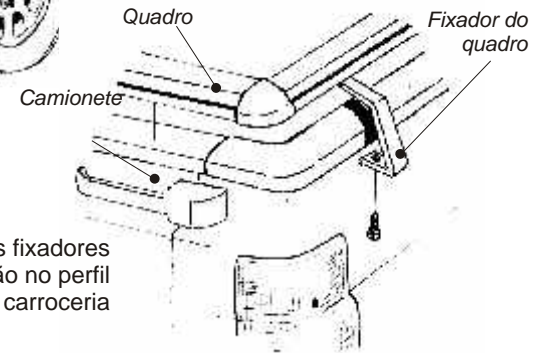

Modelo Fivela - Processo para fixar amarras em quadro de ferro

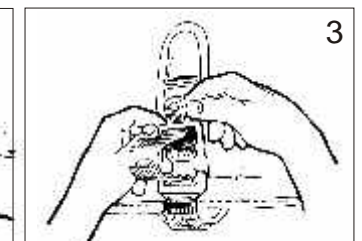
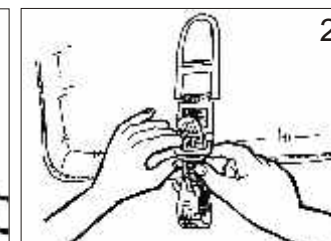
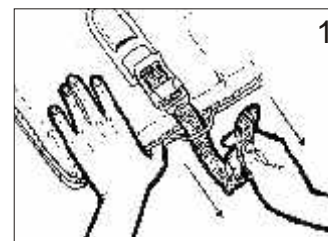

4 - Estenda a lona sobre a armação. Fixe primeiro as amarras (conforme seu modelo de lona) traseiras. Prenda as laterais.

### INSTRUÇÕES DE USO

- É obrigatório o uso das travessas centrais para facilitar o escoamento de água da lona e evitar deformações pela pressão do vento em velocidade.

- Nunca ande com a lona solta na caçamba, mesmo que seja só uma parte da mesma. A força do vento irá danificá-la. Enrole a parte frontal e prenda-a com velcro.

- Lave a capota com sabão neutro. Produtos químicos e abrasivos ressecam a lona e diminuem a vida útil da capota.

- Estique a lona, primeiro na traseira e depois as laterais. Não amarre nada nos prisioneiros da capota e não deixe que a carga ultrapasse o limite da altura da caçamba. Tomar cuidado com objetos cortantes e pontiagudos.

Modelo Encaixe quadro de alumínio

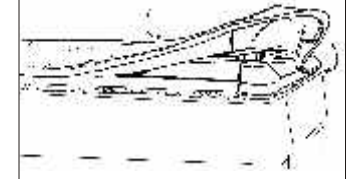

Modelo Click quadro de alumínio

