



CAPOTA MARÍTIMA

Guia de montagem - Toyota Hilux até 2001

1 - Encaixe a lona no perfil dianteiro conforme seu modelo



Quadro de alumínio

2 - Monte o quadro da capota na caçamba conforme a ilustração

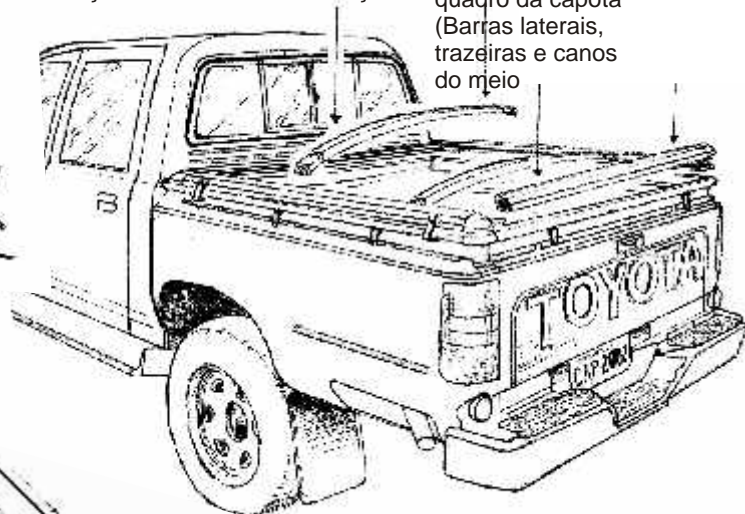

3 - Encaixe as peças do quadro da capota (Barras laterais, trazeiras e canos do meio)

4 - Prenda os fixadores da armação no perfil da carroceria

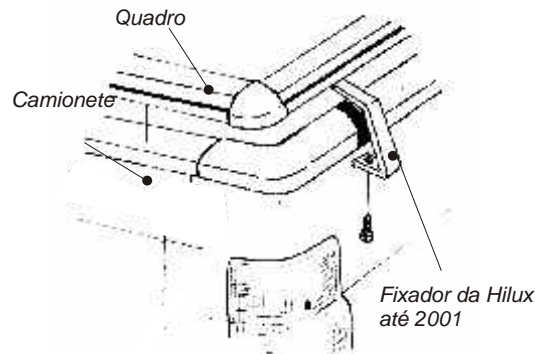

Quadro

Camionete

Fixador da Hilux até 2001

Detalhe da barra central (quadro de ferro)

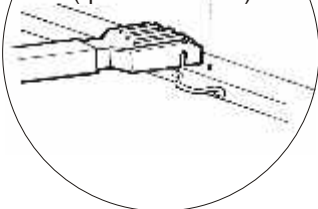

Detalhe da barra central (quadro de alumínio)

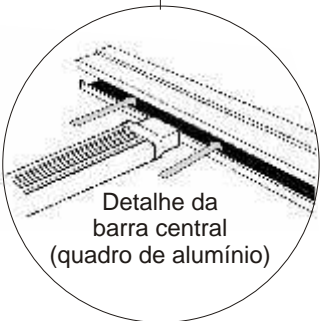

Quadros de ferro

Detalhe do encaixe das cantoneiras do quadro



Quadros de alumínio

Modelo Presilha - Processo para fixar amarras em quadro de alumínio

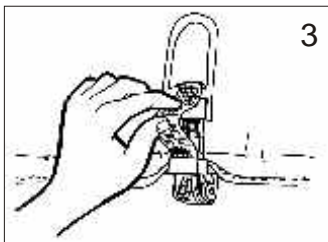
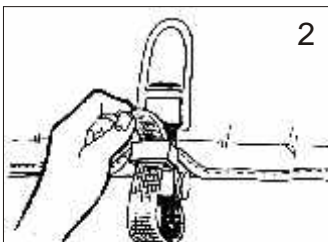
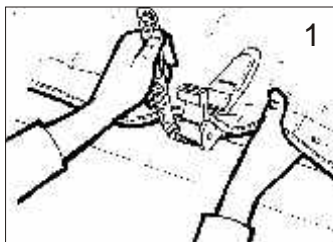

IMPORTANTE - Quando a caçamba tiver o Santo Antônio original fixo, pressione o quadro para frente da caçamba para obter vedação

5 - Estenda a lona sobre a armação. Fixe primeiro as amarras trazeiras (Conforme seu modelo de lona). Prenda as restantes.

Modelo Fivela - Processo para fixar amarras em quadro de ferro

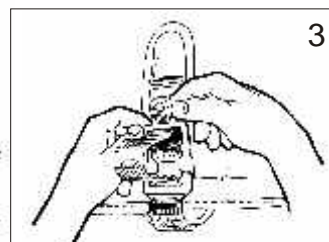
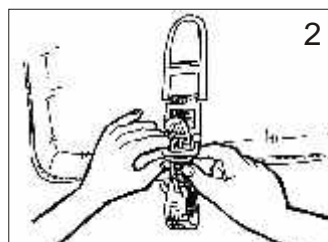
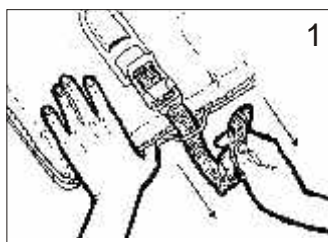

INSTRUÇÕES DE USO

- É obrigatório o uso das travessas centrais para facilitar o escoamento de água da lona e evitar deformações pela pressão do vento em velocidade.

- Nunca ande com a lona solta na caçamba, mesmo que seja só uma parte da mesma. A força do vento irá danificá-la. Enrole a parte frontal e prenda-a com velcro.

- Lave a capota com sabão neutro. Produtos químicos e abrasivos ressecam a lona e diminuem a vida útil da capota.

- Estique a lona, primeiro na traseira e depois as laterais. Não amarre nada nos prisioneiros da capota e não deixe que a carga ultrapasse o limite da altura da caçamba. Tomar cuidado com objetos cortantes e pontiagudos.

Modelo Encaixe quadro de alumínio

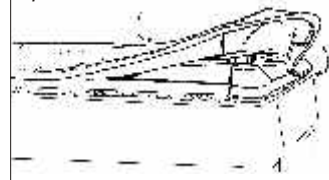

Modelo Click quadro de alumínio

