

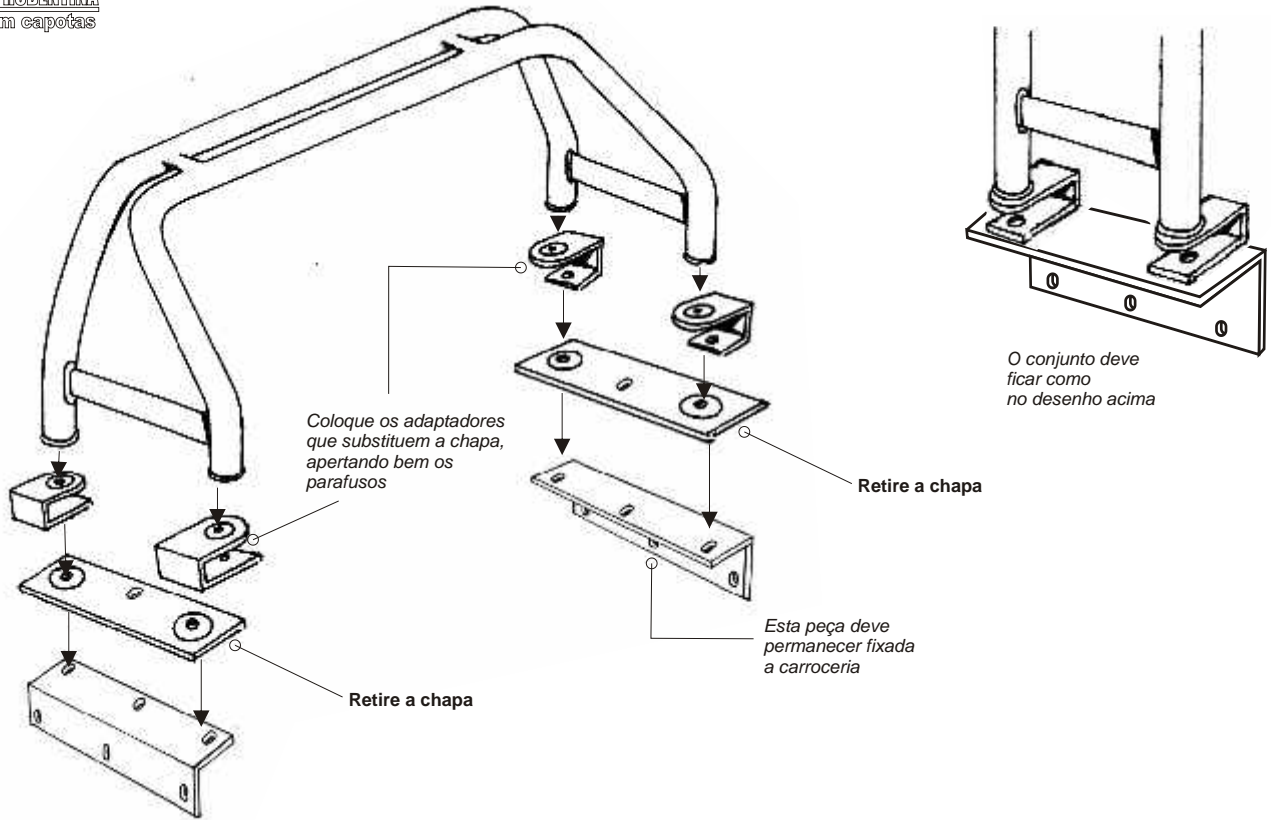

Guia de montagem - kit adaptador Sto. Antonio Duplo Toyota Hilux / Mitsubishi

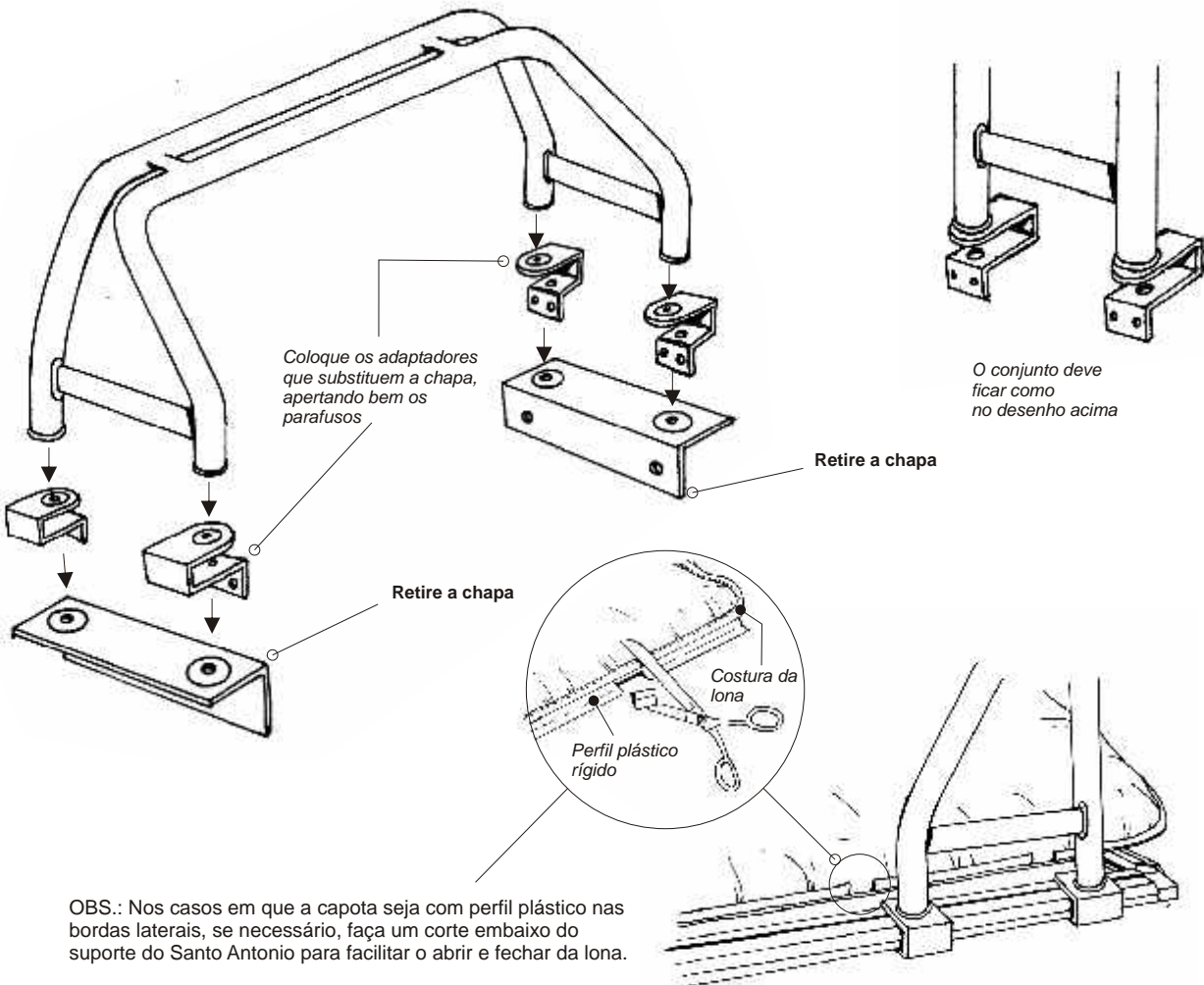

Guia de montagem - kit adaptador Sto. Antonio Duplo S10 / Ranger / Silverado / D20 / F1000 / F250



OBS.: Nos casos em que a capota seja com perfil plástico nas bordas laterais, se necessário, faça um corte embaixo do suporte do Santo Antonio para facilitar o abrir e fechar da lona.